**COVID19**

CIRCOLARE n° 186-20 – ES

OTTOBRE 2020

LAYOUT UFFICIO E DISTANZIAMENTO
LINEE GUIDA PER LA DISPOSIZIONE DEI MOBILI

In relazione agli uffici e al distanziamento sociale richiesto dalla normativa emergenziale sono state pubblicate delle linee guida per la disposizione dei mobili per ufficio nel periodo post Covid-19, che possono essere uno strumento per agevolare le aziende nella **riorganizzazione degli arredi** adattandoli alle nuove esigenze di distanziamento sociale.

Il documento, realizzato da Assufficio, Federlegnoarredo e ATS Milano, intitolato "**Layout ufficio e distanziamento sociale. Linee guida per la disposizione dei mobili per ufficio nel periodo post Covid-19**", integra le prescrizioni della norma **UNI 11534:2014**, sulla disposizione dei mobili per ufficio, con considerazioni e suggerimenti che tengono in conto, oltre agli aspetti di carattere ergonomico già oggetto della UNI 11534, anche delle esigenze di distanziamento sociale imposte dalla diffusione della pandemia Covid-19.

In particolare propone esempi di **come gli arredi che compongono le postazioni di lavoro e alcuni ambienti accessori di un ufficio possano essere distribuiti in pianta e organizzati in modo da favorire il mantenimento della distanza di almeno un metro tra le persone.**

Riguardo ai principi di partenza si indica che le linee di indirizzo sono ricavate considerando come **area di distanziamento fisico**, da mantenere libera intorno ad ogni individuo, un cerchio di 1150 mm di raggio, con centro il viso dell'individuo.

Tale area è composta da un cerchio interno di raggio 150 mm, che rappresenta la testa e i suoi possibili movimenti, ed una corona circolare esterna, di ampiezza 1000 mm aggiuntivi, che rappresenta l'area di distanziamento minima.

Riguardo alla **posizione seduta** il centro del cerchio viene fatto coincidere con l'intersezione tra bordo anteriore della scrivania/tavolo ed il piano mediano della sedia:

Figura 1 - Area di distanziamento interpersonale

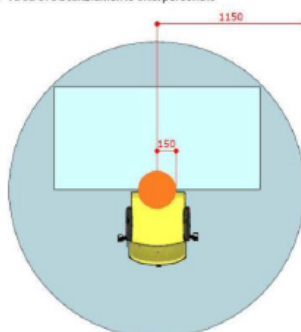

- **Mondovì** Via Beccaria 16
- **Fossano** Via Monterosa 12
- **Alba** Via Pietro Micca 2

☎ 0174.40336

info@ambulatoriobios.it

Inoltre l'**area di distanziamento di un individuo** è sovrapponibile con quella di un individuo vicino, purché non si sovrapponga al cerchio interno che rappresenta la testa. In questo modo la distanza interpersonale minima di 1 metro viene assicurata.

Il documento fornisce informazioni e suggerimenti in relazione a:

- ✓ Scrivanie singole
- ✓ Scrivanie affiancate
- ✓ Scrivanie con piano di profondità <800 mm
- ✓ Tavoli riunione e tavoli condivisi
- ✓ Front office/banco reception
- ✓ Aree di passaggio

Per quanto riguarda le postazioni di lavoro **con scrivania singola**, per esempio, indica che questa, isolata, non presenta problemi di distanziamento, ma possono essere prese misure per ridurre i rischi derivanti dalle zone di passaggio eventualmente adiacenti.

In linea generale se l'area di passaggio è effettivamente usata come passaggio, senza permanenza, quindi, di visitatori nella zona adiacente alla scrivania, l'adozione di **schermi protettivi** non è ritenuta necessaria; tuttavia se si ritiene che l'operatore seduto alla scrivania singola isolata possa essere esposto a rischi derivanti dalla presenza di un'area di passaggio adiacente, è possibile valutare l'aggiunta di uno schermo di altezza $\geq (600\pm 20)$ mm a partire dal piano di lavoro come illustrato in figura:

Figura 2 - Postazione di lavoro singolo



Gian Franco Camarota

- **Mondovì** Via Beccaria 16
- **Fossano** Via Monterosa 12
- **Alba** Via Pietro Micca 2

☎ 0174.40336



info@ambulatoriobios.it

ISO 9001: 2015
Medicina del lavoro – Corsi di Formazione